

WOMBAT

2554



7271

Dimensioni e Prestazioni

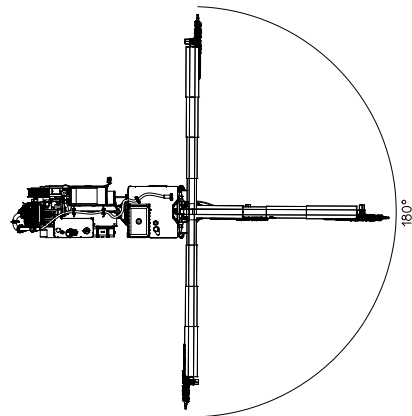
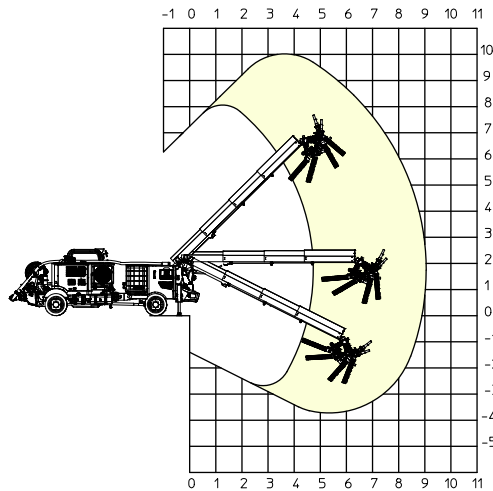
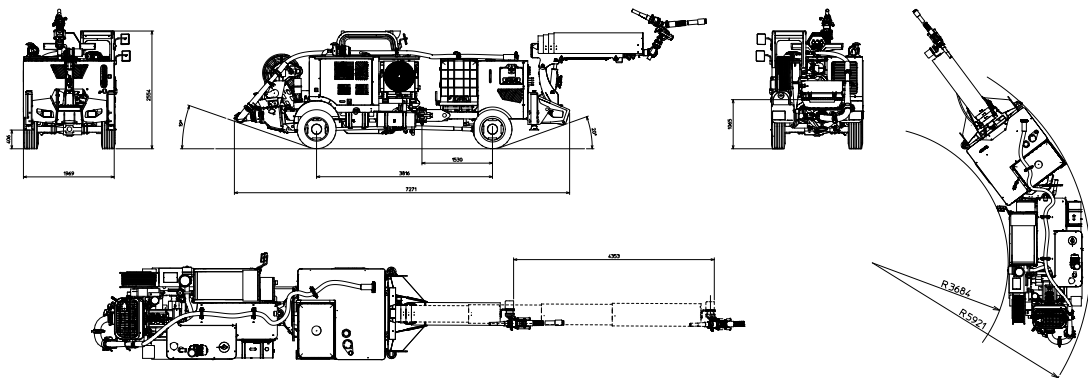



WOMBAT

Dotazioni di serie

Motore Diesel

- Deutz StageV/Tier4f TD 2.9 L4 (55,4 Kw)
- Deutz Stage3A/Tier3 TD 2.9 L4 (55,4 Kw)
- Serbatoio carburante 55 l

Cabina

- Certificazione ROPS + FOPS
- Guida reversibile

Carro

- Telaio articolato
- 4 ruote motrici
- Assali, Dana Spicer
- 1 velocità
- Velocità max. 16 km/h

Sistema dosaggio

- Pompa peristaltica con motore idraulico
- Controllo elettronico

Gruppo Pompante

- Funzionamento in elettrico
- Regolazione portata
- Vibratore elettrico sulla griglia

Radiocomando proporzionale

- N° 1 trasmettente
- Cavo d'emergenza

Sistema di lavaggio

- Pompa alta pressione, 16 l/min - 120 bar
- Motorizzazione idraulica
- Lancia con 10 m di tubo
- Serbatoio acqua, 90 l

Lubrificazione automatica in 6 punti per

- Valvola S
- Mescolatore

Impianto elettrico

- Carro
 - 24V
 - Batterie 2 x 140 Ah
 - Alternatore 55 A
 - Fari anteriori LED 2 x 30 W
 - Fari posteriori 2 x 55 W
- Shotcreting
 - Motore elettrico ABB 45kW IE3
 - Fari lavoro N° 2 x 46W - 6000 lumen LED
 - Faro in tramoggia N° 1 x 70W
- Colorazione, RAL 2000
- Avvolgicavo con cavo 50 m Ho7RN-F4G25
- Movimento lancia a pennello

Optional

- Compressore (55 kW, 8'900 L/min, 7,5 bar max) comprensivo di avvolgicavo maggiorato con 50m di cavo 3x70+3G16
- Avvolgicavo manuale con 100m di cavo Ho7RN-F4G25 (disponibile solo per versione senza compressore)
- Avvolgicavo idraulico con 50m di cavo 3x70+3G16
- Predisposizione per versione antideflagrante ATEX
- Seconda trasmettente radiocomando
- Olio a bassa infiammabilità
- Impianto antincendio a schiuma nel vano motore Diesel
- Telecamera posteriore
- Custodia quadro elettrico in inox
- Cifa Vista
- Alimentazione elettrica per voltaggi speciali

Pompa Autocarrata per lo Sprayed Concrete

Braccio di distribuzione	Wombat
Gruppo pompante	PAS 206
Motorizzazione	Diesel
Shotcrete	Elettrico
Carro	2 assi 4WD

Dati tecnici

DATI TECNICI GRUPPO POMPANTE		
MODELLO		PAS 206E
Produzione teorica (Min ÷ Max)	m³/h	3 ÷ 20
Max. pressione teorica	bar	60
Max. numero cicli al minuto	n°	21
Canne calcestruzzo (diam. x corsa)	mm	176x660
Potenza idraulica	kW	30
Capacità tramoggia	l	220
Altezza di carico tramoggia	mm	1050
DATI TECNICI BRACCIO		
MODELLO		WOMBAT
Angolo di rotaz. orizzontale braccio		± 120°
Angolo operativo 1ª sezione (rispetto alla verticale)		-20° +75°
Telescopismo	m	2,4
Rotazione longitudinale lancia		360°
Rotazione trasversale lancia		± 90°
DATI SISTEMA DOSAGGIO		
MODELLO		Uniflux H1
Produzione teorica (Min ÷ Max)	l/min	1 ÷ 21
Pressione massima	bar	13
Serbatoio additivi	/	280
DATI TECNICI AUTOTELAIO		
MODELLO		Shottruck 1
Potenza installata	kW@rpm	72@2300 (3A) 55@2300 (V)
Potenza assorbita (elettrica)	kW	45
Alimentazione		400V / 50Hz 440V / 60Hz
Raggio di sterzata	m	3,2
Interasse ruote	m	3,785
Angolo attacco		20°
Angolo uscita		19°
Gomme autotelaio		15x24
Peso operativo (a secco)	kg	8500
Peso max.	kg	9500

Dati tecnici e caratteristiche soggetti a modifiche senza preavviso