

BEE*
the Change

*BEE Battery Electric Equipment

Hormigonera sobre camión eléctrica plug-in

E9



Dimensión

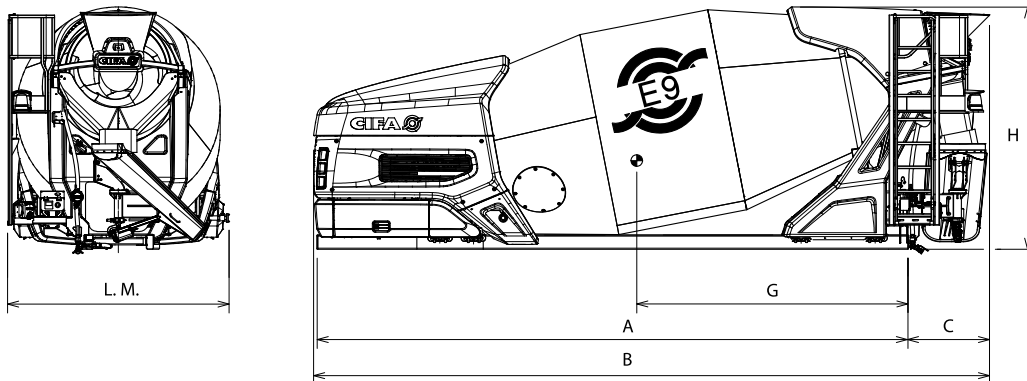

Energía

TAMBOR		E9
Capacidad nominal	m ³	9
Volumen geométrico	m ³	15.9
Coefficiente de llenado	%	56.3
Línea de agua	m ³	10.2
Velocidad de rotación	r.p.m.	0 ÷ 14
Diámetro	mm	2300
Rodillos de rodamiento	n	2
Contador de agua	/	0 ÷ 500
Capacidad depósito agua	/	300
Tipo de depósito agua		presurizado
MOTORIZACIÓN		
Motor eléctrico		•

*Marco estándar CIFA

** Los pesos pueden variar un ±5%, según DIN 70200

Los datos técnicos y las características están sujetas a cambios sin previo aviso

Dimensiones		E9
A - Longitud chasis	mm	6450
B - Longitud mín.	mm	7655
C - Saliente	mm	1205
G - Baricentro	mm	2895
H - Altura máx.*	mm	2755
Longitud máx.	mm	2355
Peso total (en vacío)**	Kg	4900

ESPECIFICACIONES VEHÍCULO

No. de ejes	n	4
-------------	---	---



Aparatos eléctricos

Modo de carga estándar a través de cargador a bordo	trifásica 380V/400V - 20A
Modo de carga en alta velocidad	DC 300V - 80A

BATERÍA

Tecnología	Iones de litio
Capacidad	281,6V - 105Ah - 29,5kWh



ENERGYA

Hormigonera sobre
camion eléctrica
plug-in

E9

Beneficios

- Mayor eficiencia
- Menos consumo de combustible
- Reducción de ruido (hasta 10 dB)
- Cero emisiones en áreas cerradas

Dotación de serie

- Sobre-chasis, recto o moldeado, fabricado según las especificaciones del productor del vehículo
- Tambor fabricado en base a la norma DIN459, con un gran volumen de carga
- Tambor y hélices de acero especial anti desgaste, con elevadas propiedades mecánicas
- Hélices con protección anti desgaste
- Dos rodillos diám. 250 mm con soporte y caperuza de protección
- Depósito presurizado de agua en aluminio, 300 l.
- Dos mangueras de lavado (una al nivel del suelo con acoplamiento rápido y la otra sobre peldaño de la escalera)
- Manómetro para la consistencia del hormigón
- Dos canales adicionales de hierro-plástico, con soportes para la fijación en guardabarros
- Tolva de carga, tolva de descarga y canal de descarga, completamente atornillados para un mantenimiento simple y más eficaz
- Chapas anti desgaste en tolva de carga y canal de descarga
- Canaleta de descarga accionada manualmente por un cilindro
- 2 tomas de entrada de agua
- Luz intermitente posterior
- Protección plástica de los brazos del soporte trasero.
- Doble sistema de canal giratorio reforzado
- Guardabarros de plástico de eje sencillo, ligero y simple de limpiar
- Máquina completamente protegida con pintura anticorrosión con algunas partes galvanizada para una mayor resistencia a la oxidación
- Dos bocas de hombre en el tambor y dos sistemas de bloqueo del tambor
- Contador de agua
- Sistema de control CSD 2.0 (Constant Speed Drive)
- Motor eléctrico de emergencia para la rotación del tambor
- Carenados en fibra de vidrio.

Main options

- Depósito presurizado de agua en aluminio (200 - 500 l)
- Luz LED trasera
- Cámara trasera
- Canal de descarga con husillo eléctrico



BEE*

the Change

*BEE Battery Electric Equipment

Eficiencia en sostenibilidad:
este es el compromiso de una gama
de máquinas única en el mundo.